

PLANIMETRIA GENERALE OPERE DI URBANIZZAZIONE
 scala 1:500

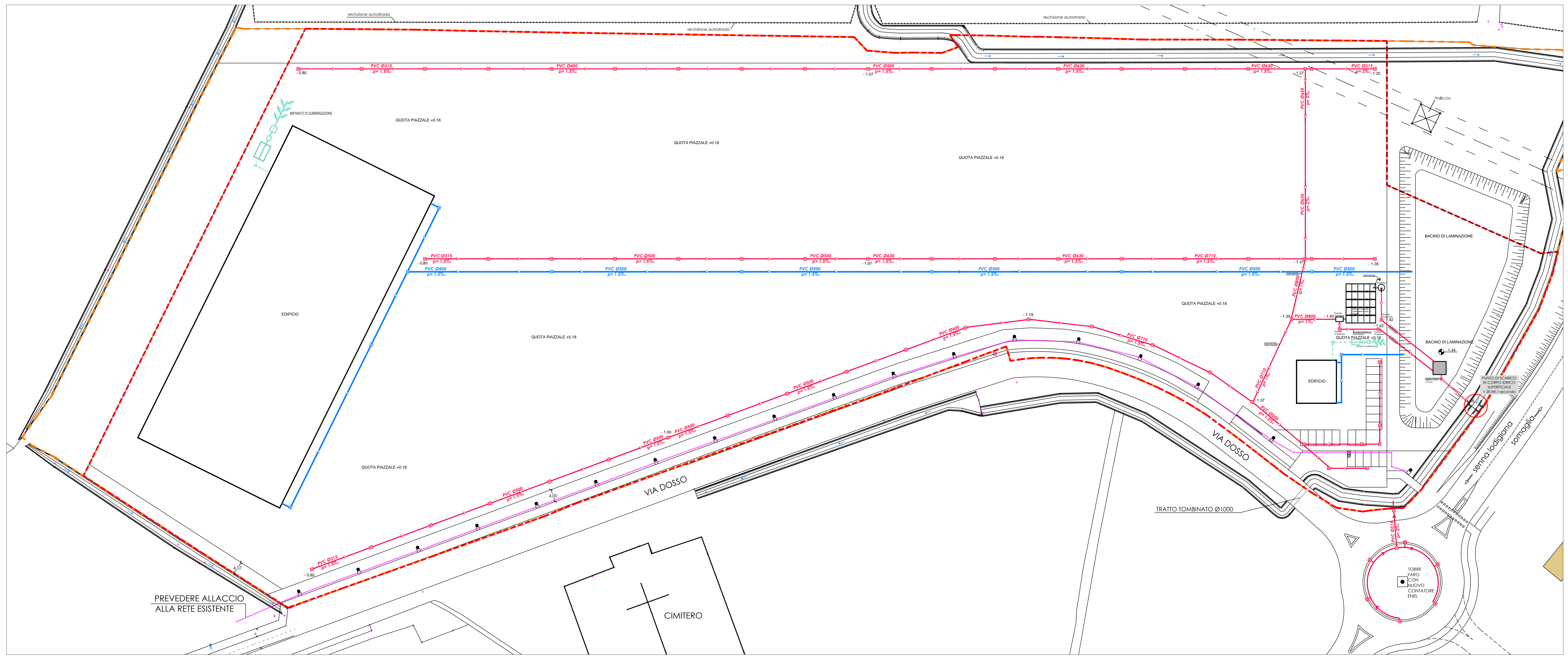

LEGENDA	
RETI	
ACQUE BIANCHE	COLLETORE FOGNARIO DA REALIZZARE
ACQUE BIANCHE PIAZZALE	POZZETTO D'ISPEZIONE
ACQUE BIANCHE COPERTURA	CADITOIE
ACQUE NERE	COLLETORE FOGNARIO DA REALIZZARE
	POZZETTO D'ISPEZIONE
	COLLETORE FOGNARIO DA REALIZZARE
	POZZETTO D'ISPEZIONE
PUBBLICA ILLUMINAZIONE	RETE DI DISTRIBUZIONE PVC Ø 110 - lunghezza 440 m
	nr 1 - PALO ILLUMINAZIONE LED PARCHEGGIO - H 9.00 metri
	nr 18 - PALO ILLUMINAZIONE LED - PISTA CICLABILE H 3.00 metri

PARTICOLARE VASCA DI PRIMA PIOGGIA
 scala 1:50

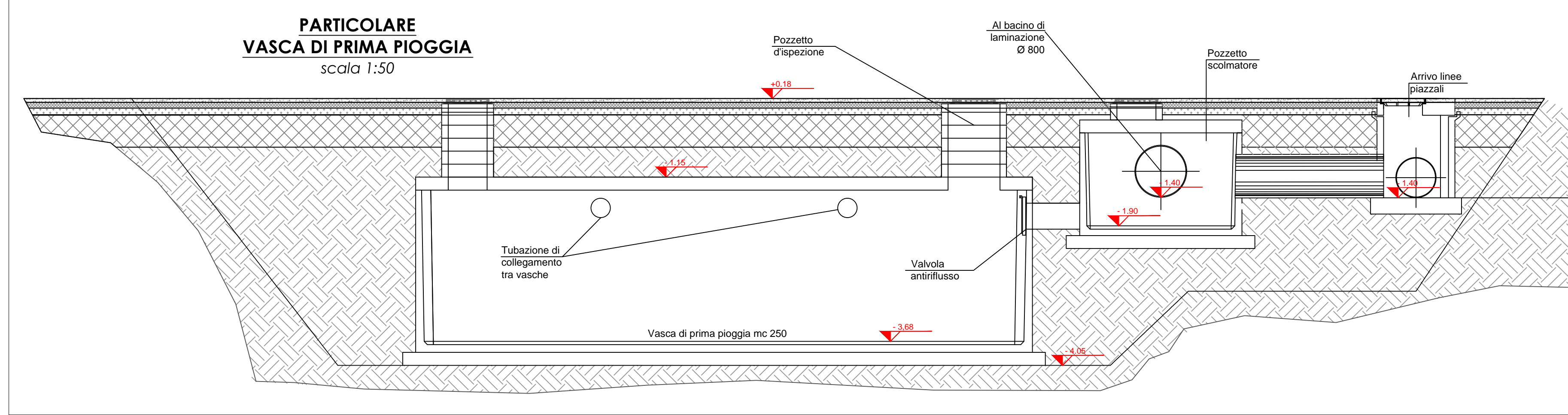

PARTICOLARE IMPIANTO SUB IRRIGAZIONE
 scala 1:50

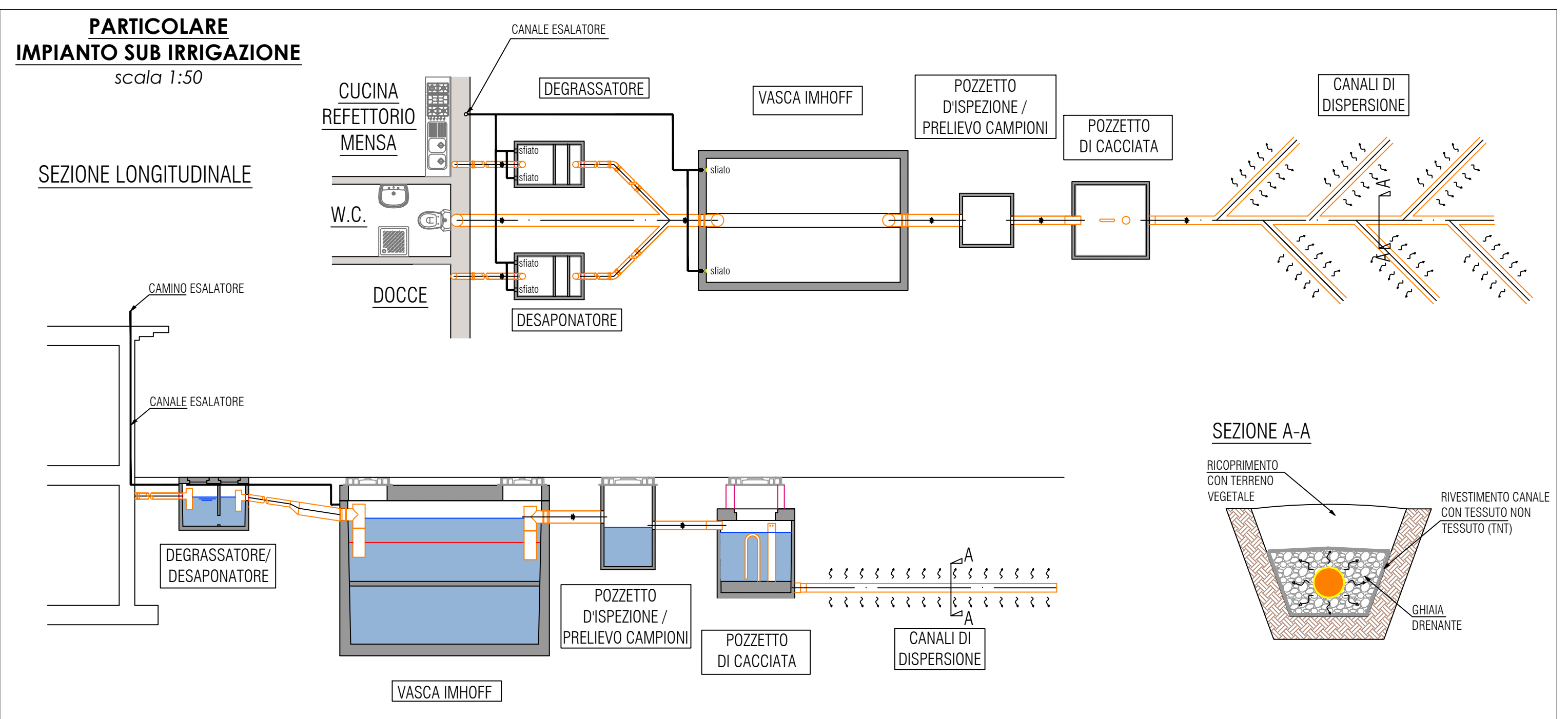

PARTICOLARE 1 PALI ILLUMINAZIONE PARCHEGGIO (CICLO POINT) E PISTA CICLOPEDONALE
 scala 1:50

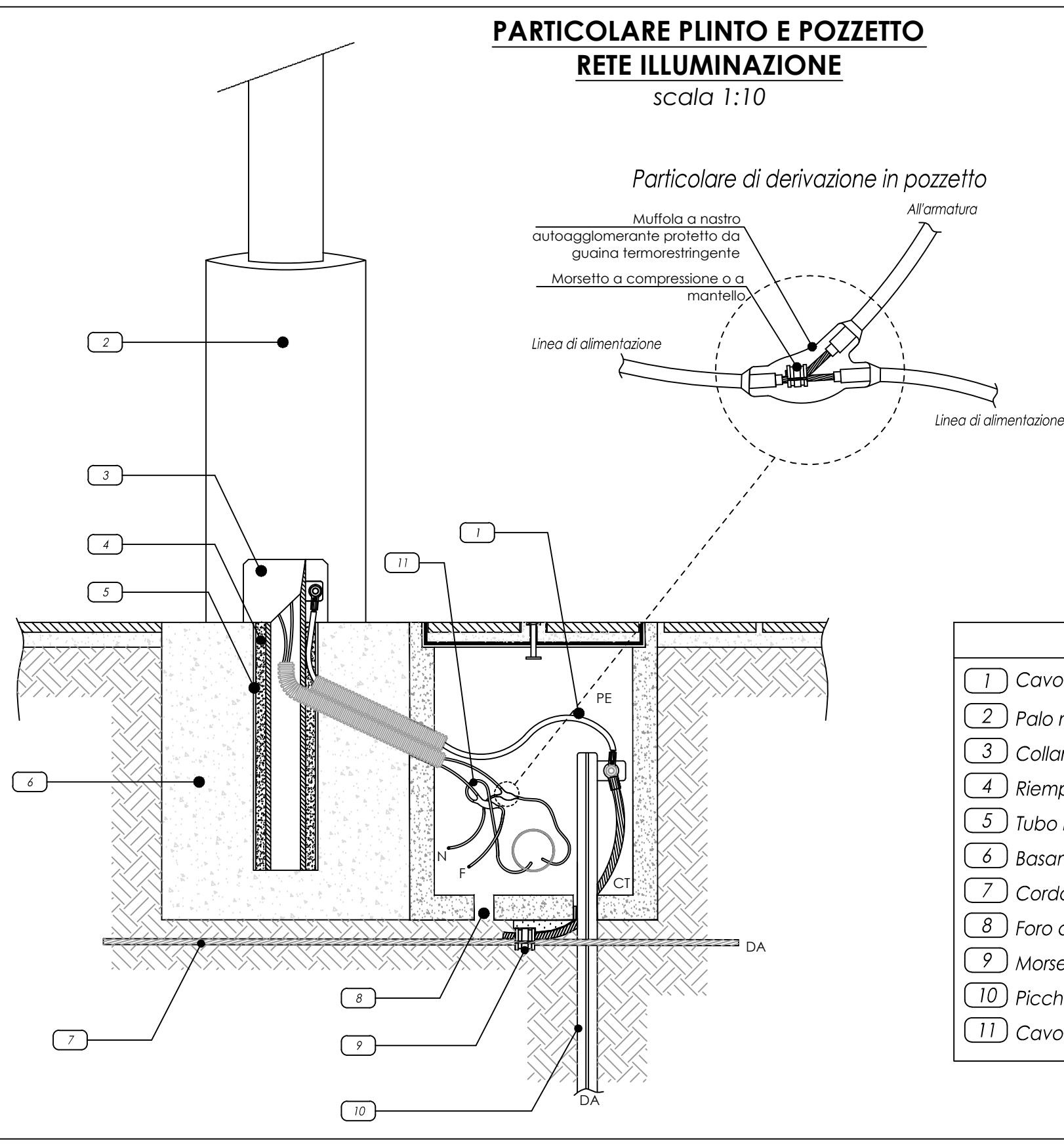
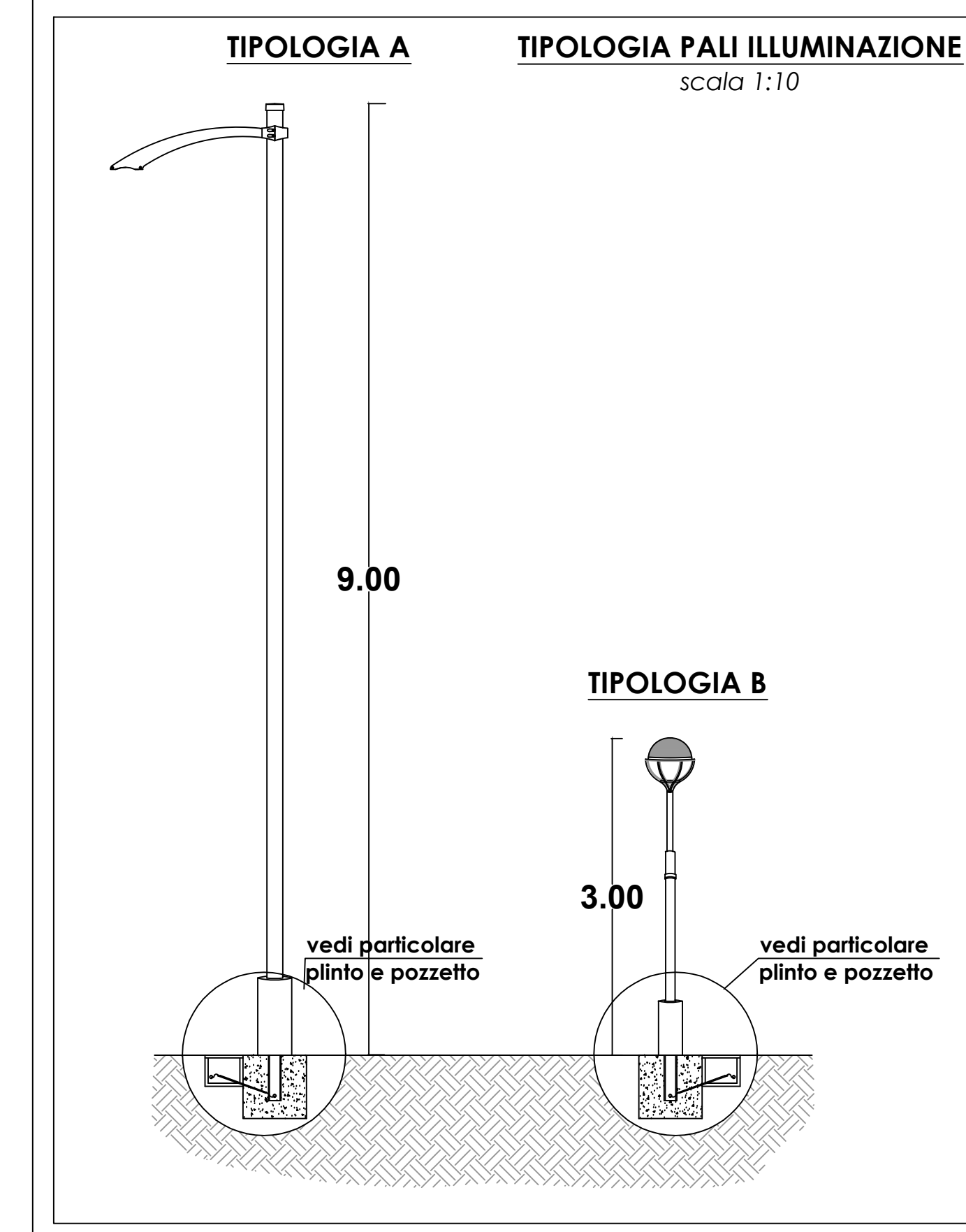

PARTICOLARE 2 SEZIONE DI SCAVO TIPO PER CONDOTTA INTERRATA
 scala 1:10

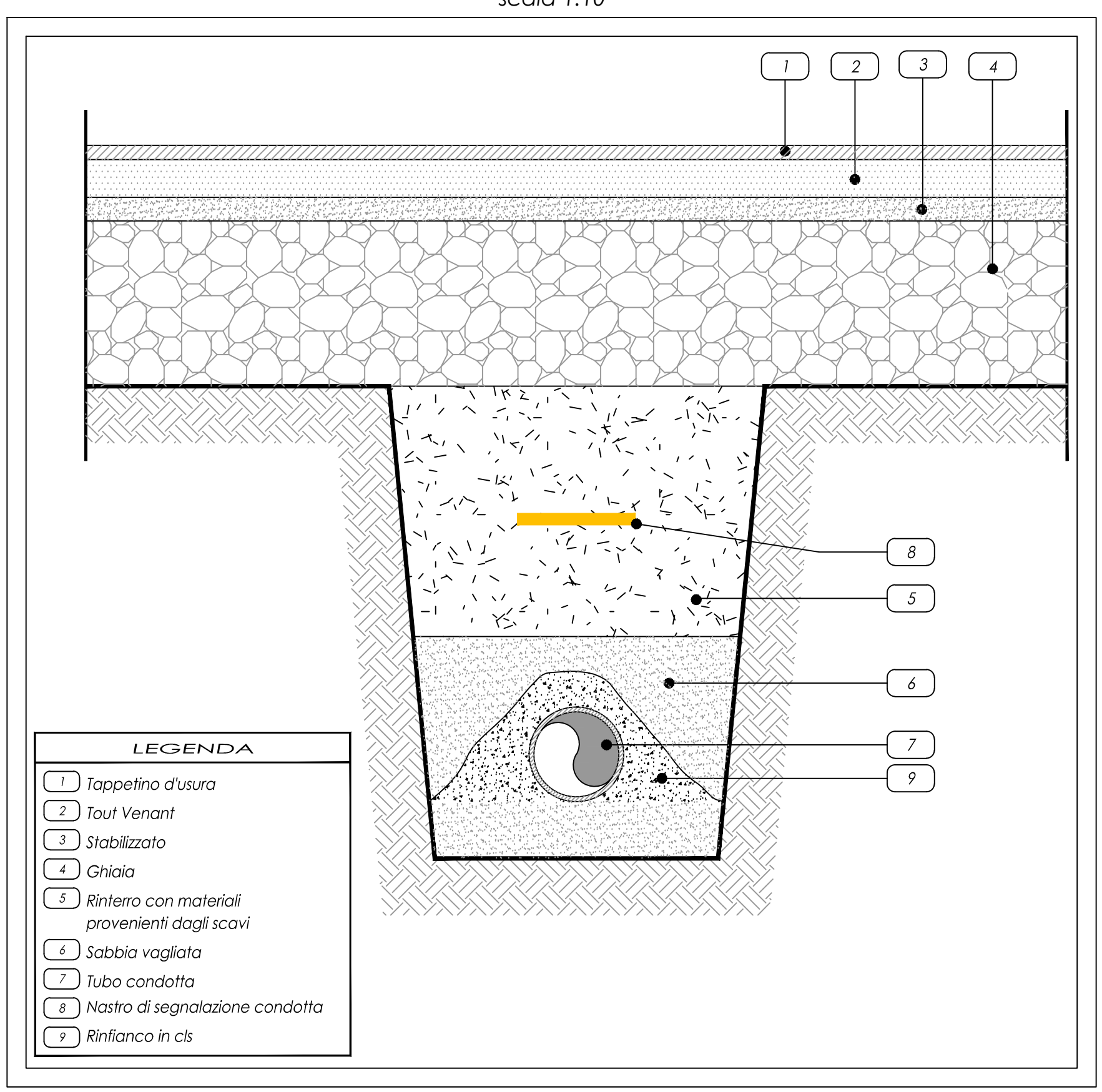

AGGIORNAMENTO	DESCRIZIONE MOTIVAZIONE DELL'AGGIORNAMENTO	STUDIO	DIS.
1/1	DATA:		
1	18-03-16	PIANO ATTUATIVO - PROGETTO PRELIMINARE	GB&P M.F.
2	10-02-17	PIANO ATTUATIVO - PROPOSTA VARIANTI	GB&P M.F.
3	10-10-17	INTEGRAZIONE PIANO ATTUATIVO - MODIFICA ROTATORIA	GB&P C.S.

TIPO DI TAVOLA:	SCALA:	REFERIMENTI CAD:	TAVOLA:
PIANO ATTUATIVO	1:500	100/025/0001/0002/0003/0004/0005/0006/0007/0008/0009/0010/0011/0012/0013/0014/0015/0016/0017/0018/0019/0020/0021/0022/0023/0024/0025/0026/0027/0028/0029/0030/0031/0032/0033/0034/0035/0036/0037/0038/0039/0040/0041/0042/0043/0044/0045/0046/0047/0048/0049/0050/0051/0052/0053/0054/0055/0056/0057/0058/0059/0060/0061/0062/0063/0064/0065/0066/0067/0068/0069/0070/0071/0072/0073/0074/0075/0076/0077/0078/0079/0080/0081/0082/0083/0084/0085/0086/0087/0088/0089/0090/0091/0092/0093/0094/0095/0096/0097/0098/0099/0100	10

PIANO ATTUATIVO ATP1
 SITUATO IN COMUNE DI SENNA LOGIGIANA
 VIA DOSSO, S.P. 126. A1
 COMMITTENTE: IMMOBILIARE PADANA S.R.L.

G.B. & PARTNERS S.r.l.
 PROGETTI E SERVIZI IMMOBILIARI

TIPOLOGIA: PROGETTO PRELIMINARE OPERE DI URBANIZZAZIONE
 RETI TECNOLOGICHE E FOGNATURE

IL PROGETTISTA: **Immobiliare Padana S.r.l.**